

HT30 MINI ESCAVADORA



HT30KCB C/ motor KUBOTA, braço articulado e cabine fechada.

MODELO	Características
HT30KCB Mini Escavadora	Motor Kubota; braço articulado; cabine fechada.

ESCAVADORA	HT30KCB
Peso	3000 kg
Capacidade do balde	0,1 m ³
Largura do balde	600 mm
Motor	Kubota
Modelo	D1105 (EU Stage V)
Tipo de motor	3 cilindros, refrigerado a água
Potência	14.2 kw (20HP) / 2300 rpm
Velocidade máx.	3.5 km/h

Capacidade hidráulica	
Tipo de bomba	Bomba tripla
Fluxo da bomba	48.4 L/min
Pressão	18 Mpa

Desempenho	
Velocidade de rotação	12 rpm
Inclinação	0 - 30°
Força máx. de escavação do balde	15.3 KN
Força máx. de escavação do braço	10.5 KN

Dimensões	
Dimensões gerais (CxLxA)	4170 x 1300 x 2280 mm
Largura da lagarta	230 mm
Comprimento da lança	1850 mm
Comprimento do braço	1000 mm
Distância entre eixos	1230 mm
Bitola dos rastos	1070 mm
Distância mín. do solo	230 mm
Raio de rotação traseiro	1180 mm

Dados de operação	
Altura máx. de escavação	3700 mm
Altura máx. de descarga	2290 mm
Profundidade máx. de escavação	2450 mm
Profundidade máx. de escavação vertical	2160 mm
Raio máx. de escavação	4370 mm
Raio mín. de rotação	2020 mm
Altura máx. de elevação da lâmina	240 mm
Profundidade máx. da lâmina	310 mm
Ângulo de rotação da lança (esq./dir.)	70°/50°

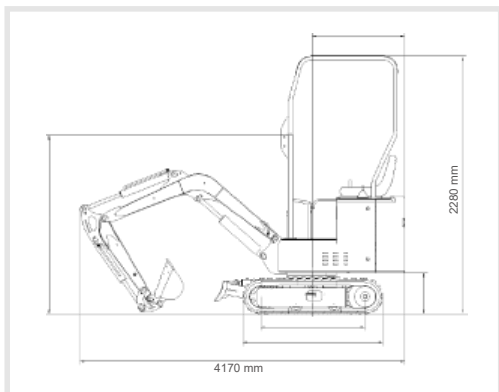

Dimensões principais

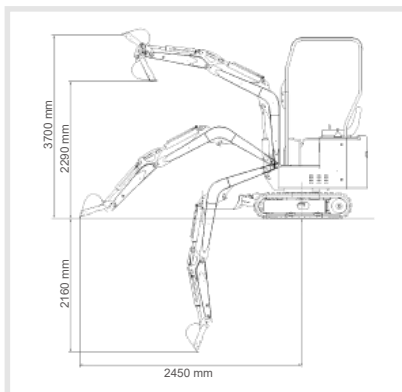

Dimensões em manobras de trabalho



REVENDEDOR AUTORIZADO

